

# MODEL

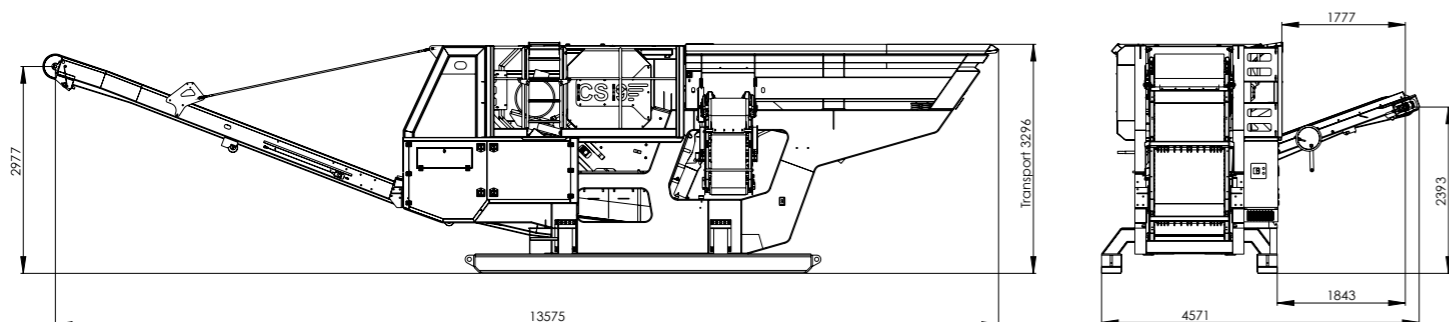

## Provoz



## Transport

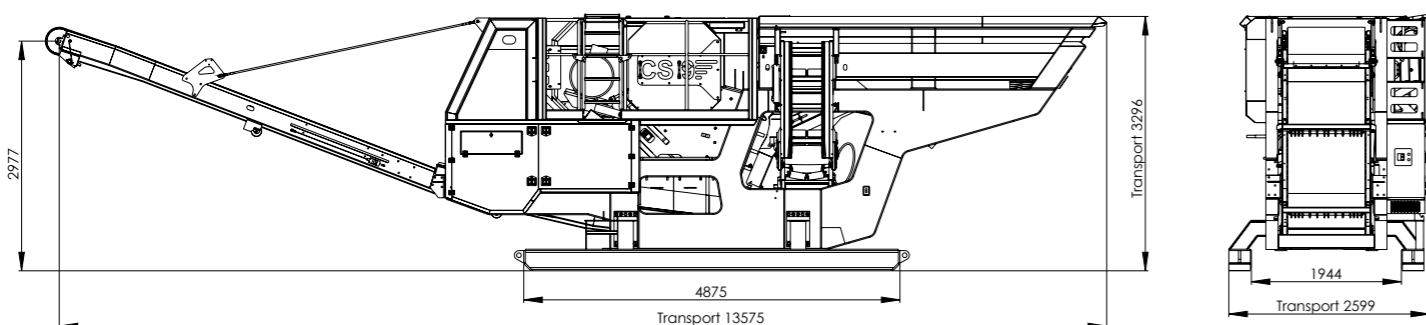

## RESTA CS9 900x600

Semimobilní čelistový drtič



## RESTA s.r.o

### Kontaktní údaje:

Kojetínská 3120/75  
750 02 Přerov  
Česká republika

+420 581 741 811  
Fax +420 581 299 958  
rest@resta.cz

www.resta.cz

### Identifikační údaje firmy:

IČO: 14616807  
DIČ: CZ14616807

Společnost je zapsána u Krajského soudu v Ostravě oddíl C, vložka č. 50597

GPS: 49.4435458 N, 17.4361281 E

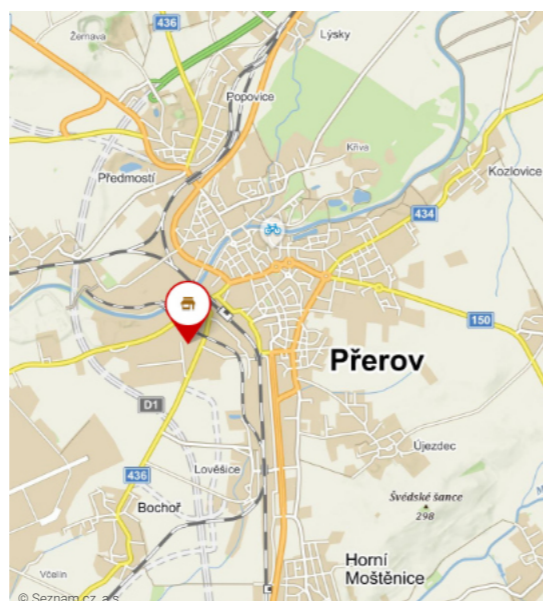

Max. vstupní kus	800x600x500 mm
Výstupní frakce	0-60 mm, 0-250 mm (dle nastavení drtiče)
Výkon	50-180 t/h
Násypka	6 m <sup>3</sup>
Hmotnost	24 t

### ZPRACOVÁVÁ:



RESTA s.r.o.  
IČO: 14616807  
DIČ: CZ 14616807

Kojetínská 3120/75  
750 02 Přerov  
Česká republika

rest@resta.cz  
+420 581 741 811

www.resta.cz



RESTA s.r.o.  
IČO: 14616807  
DIČ: CZ 14616807

Kojetínská 3120/75  
750 02 Přerov  
Česká republika

rest@resta.cz  
+420 581 741 811

www.resta.cz

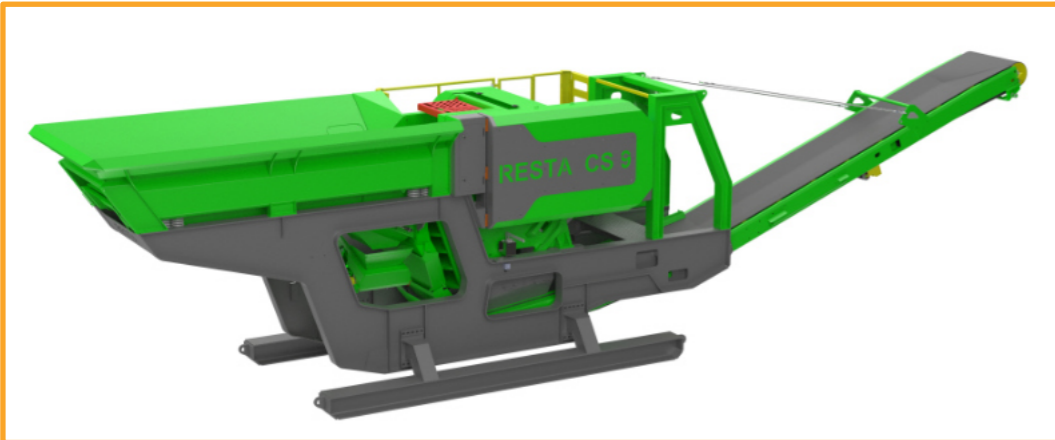

### Magnetický separátor

- ✓ separace magnetických kusů v materiálu
- ✓ možnost reverzace chodů (může sypat na obě strany stroje)
- ✓ jednoduché výškové stavění separátoru

### Údržba a servis

- ✓ kompaktnost
- ✓ snadný přístup
- ✓ jednoduchost

### Obsluha

- ✓ poloautomatické ovládání
- ✓ snadný a bezpečný přístup ke všem obslužným a servisním bodům
- ✓ volitelně střecha chránící obsluhu před povětrnostními vlivy
- ✓ citlivé proporcionální ovládání pásového podvozku
- ✓ dvourychlostní podvozek

### Lomová a recyklační verze

- ✓ optimální využitelnost drtiče
- ✓ efektivní a snadné drcení železobetonu – recyklační verze
- ✓ nakládání bagrem u odvalu – lomová verze
- ✓ jednoduché a rychlé uvedení jednotky do provozu z transportní polohy
- ✓ skrápění materiálu tlakovou vodou omezující prašnost

### Násepka a podavač

- ✓ dlouhá a nízká sypaná hrana násepky
- ✓ podavač s plynulou regulací podávání

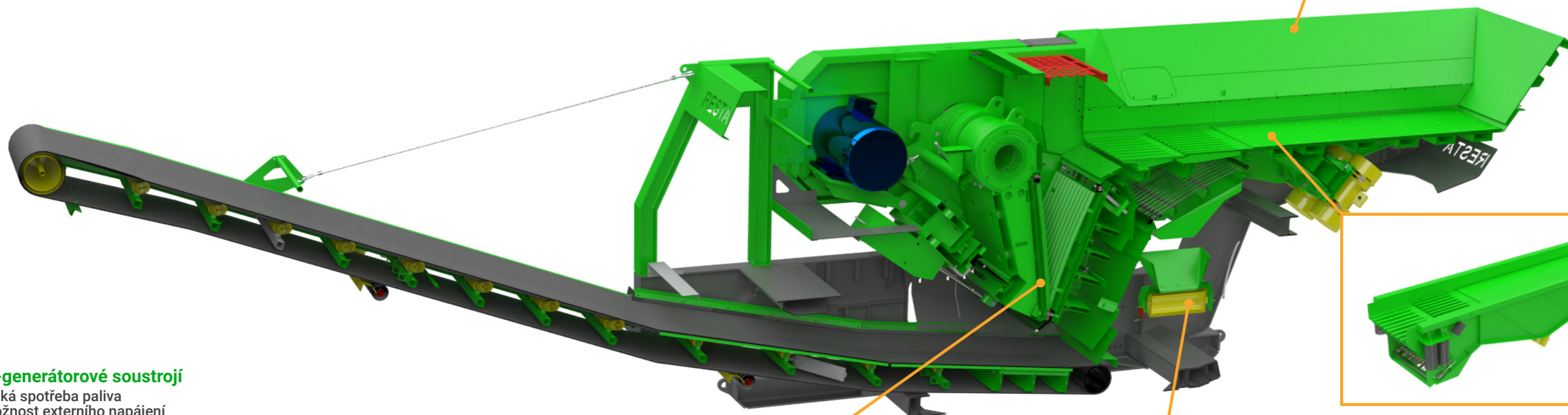

### Diesel-generátorové soustrojí

- ✓ nízká spotřeba paliva
- ✓ možnost externího napájení z rozvodné sítě
- ✓ dvojitě zatěsnění rozvaděče
- ✓ snadná údržba

### Boční pás přetřídění

- ✓ možná montáž na obě strany stroje
- ✓ jednoduchá obsluha
- ✓ v transportní poloze neomezuje přístup k drtiči

### Drtič

- ✓ nízké provozní náklady
- ✓ vysoká provozní spolehlivost
- ✓ automatické hlídání zaplnění drtiče
- ✓ automatické dávkování materiálu do drtiče
- ✓ vysoký výkon a robustní konstrukce
- ✓ integrovaný pohon
- ✓ snadná výměna náhradních dílů
- ✓ možnost hydraulického stavění stěrby
- ✓ u hydraulické verze automatická ochrana drtiče při pádu nedrtitelného předmětu
- ✓ v recyklační verzi lze namontovat aktivní ohybač železa pro bezpečné a efektivní drcení železobetonu

