

MODEL

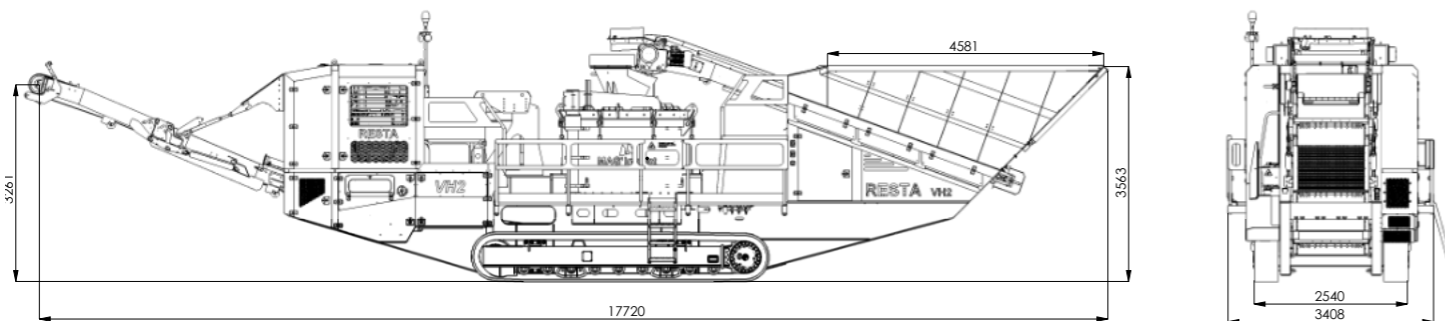

Provoz



Transport

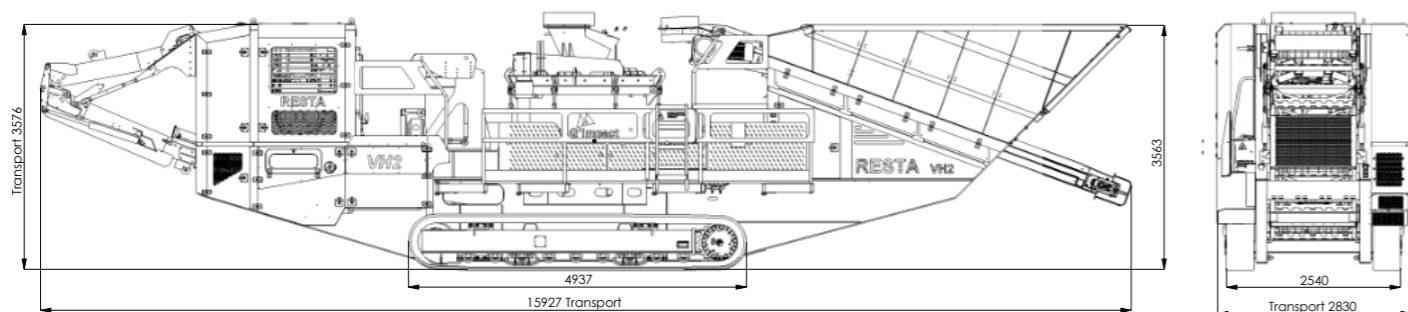

RESTA VH2 2400

Mobilní odrazový drtič

- Odrazový drtič
- Dálkové ovládání
- Dálkový přenos dat
- Napájení ze sítě
- Váha
- Ekologický provoz
- Automatické podávání
- Detektor kovu
- Osvětlení
- Diesel elektrický
- Skrápění

RESTA s.r.o

Kontaktní údaje:

Kojetínská 3120/75
750 02 Přerov
Česká republika

+420 581 741 811
Fax +420 581 299 958
resta@resta.cz

Identifikační údaje firmy:

IČO: 14616807
DIČ: CZ14616807

Společnost je zapsána u Krajského soudu v Ostravě oddíl C, vložka č. 50597

GPS: 49.4435458 N, 17.4361281 E

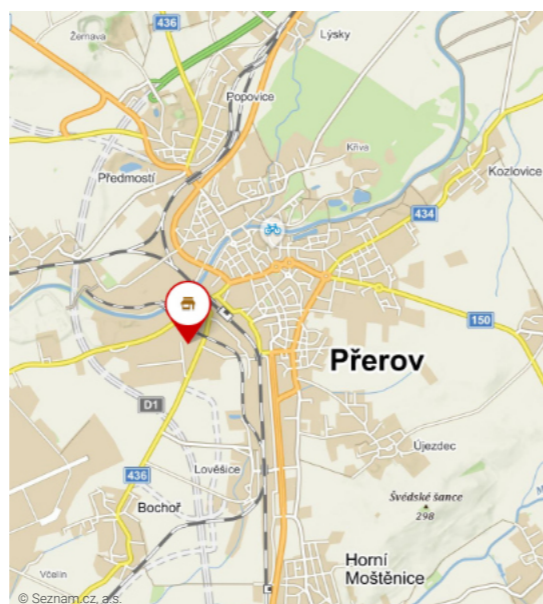

www.resta.cz



Vstupní kus	0-130 mm
Výstupní frakce	0-40 mm (dle vlastností kameniva a obvodové rychlosti)
Výkon	100-250 t/h
Násypka	7 m ³
Hmotnost	44 t

ZPRACOVÁVÁ:



RESTA s.r.o.
IČO: 14616807
DIČ: CZ 14616807

Kojetínská 3120/75
750 02 Přerov
Česká republika

resta@resta.cz
+420 581 741 811

www.resta.cz



RESTA s.r.o.
IČO: 14616807
DIČ: CZ 14616807

Kojetínská 3120/75
750 02 Přerov
Česká republika

resta@resta.cz
+420 581 741 811

www.resta.cz

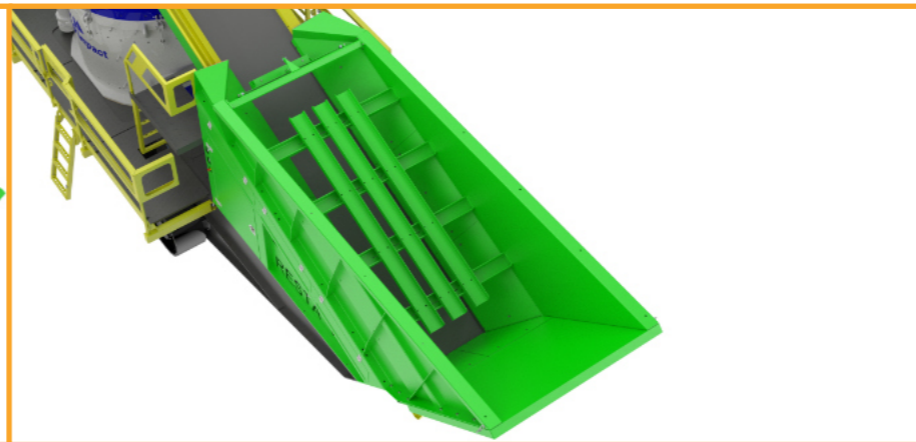
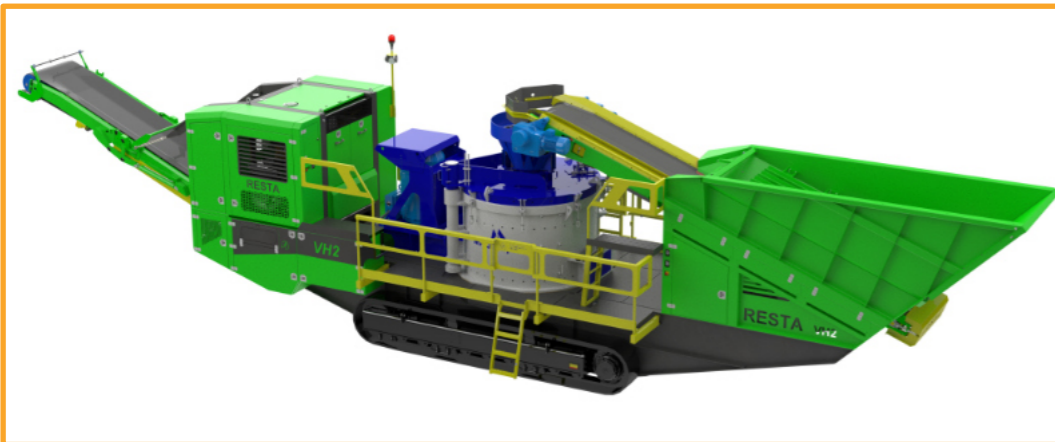

Obsluha

- ✓ poloautomatické ovládání
- ✓ snadný a bezpečný přístup ke všem obslužným a servisním bodům
- ✓ volitelně střecha chránící obsluhu před povětrnostními vlivy
- ✓ citlivé proporcionální ovládání pásového podvozku
- ✓ dvourychlostní podvozek

Údržba a servis

- ✓ kompaktnost
- ✓ snadný přístup
- ✓ jednoduchost

Ochranný rám podávacího pásu

- ✓ robustnost
- ✓ krytí proti pádu materiálu přímo na pás
- ✓ snadná demontáž

Detektor kovů

- ✓ ochrana drtiče před vniknutím kovového materiálu
- ✓ nastavitelná citlivost

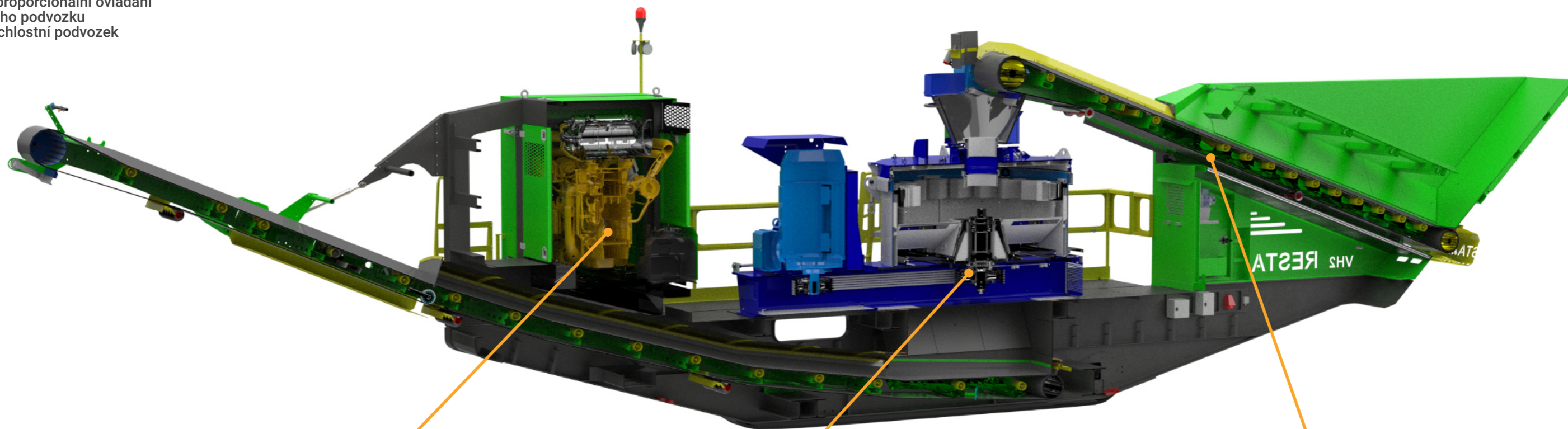

Diesel-generátorové soustrojí

- ✓ nízká spotřeba paliva
- ✓ možnost externího napájení z rozvodné sítě
- ✓ dvojitě zatěsnění rozvaděče
- ✓ snadná údržba

Násypka a podávací pás

- ✓ dlouhá a nízká sypná hrana násypky
- ✓ podavač s plynulou regulací podávání

Nastavení drtiče

- ✓ možnost změny zrnitosti křivky výstupního materiálu změnou otáček drtiče
- ✓ vynikající kubická nezávislá na výkonu drtiče a skladbě vstupního materiálu
- ✓ flexibilní nasazení díky širokému spektru drticích komponentů
- ✓ vysoký stupeň zdobění
- ✓ snadná a rychlá výměna drticích elementů

